

Exercice 3 :

On donne les additionneurs suivants :

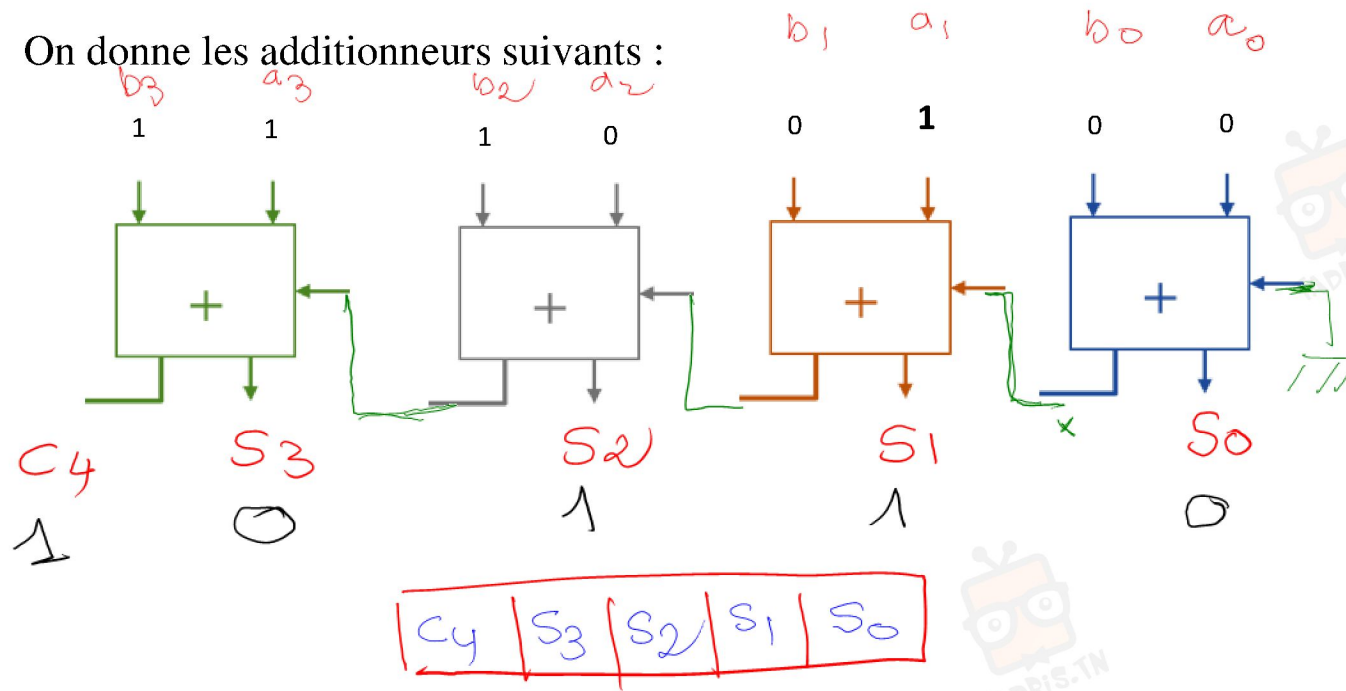

1- Compléter le montage

2- déterminer les valeurs de :

A (A₃A₂A₁A₀) = ... 1 0 1 0 ...

B (B₃B₂B₁B₀) = ... 1 1 0 0 ...

S (S₃S₂S₁S₀) = ... 0 1 1 0 ... et C₄ = ... 1 ... avec C₀ = 0

3- Donner le nom de ce montage

c'est un additionneur à 4 bits

$$\begin{array}{r}
 1\ 1\ 0\ 1\ 0 \\
 +\ 1\ 1\ 0\ 0 \\
 \hline
 1\ 0\ 1\ 1\ 0
 \end{array}$$

Exercice 4 :

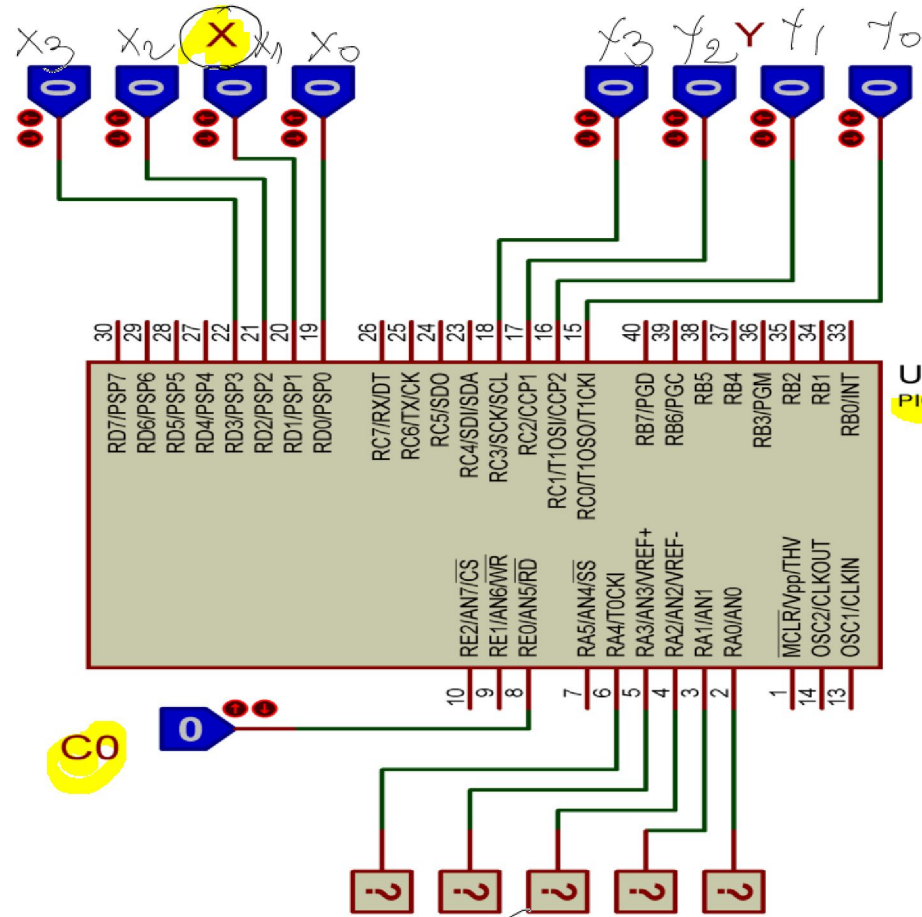

$S = X + Y$

adresse non
utilisées sera
considérée comme
une entrée

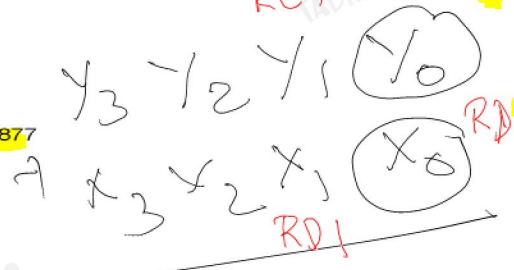

Compléter le programme en mikroC 8 bits

Algorithme

Déclarer 4 variables du type octet :
X et Y Co représente la retenue
précédente et S représente la somme.
Mot clé du début du programme

- Configurer le port D
- Configurer le port C
- Configurer le port A
- Configurer le port E

Port A libéré en numérique

Initialiser S à 0
Boucle TANT QUE (vraie)
DÉBUT
X ← port D
Y ← port C
Co ← RE0
S ← X + Y + Co
Port A ← S
Fin du programme
FIN

Programme

```

char X, Y, S, Co;
void main()
{
    trisD = ob11111111;
    trisC = ob11111111;
    trisA = ob11100000;
    trisE = ob1111;

    INTCON = 0x06;
    S = 0;
    while(1)
    {
        X = portD;
        Y = portC;
        Co = portE & B0;
        S = X + Y + Co;
        PortA = S;
    }
}
    
```

Exercice 5 :

Le schéma du circuit illustre un additionneur de deux nombres binaires A et B ayant chacun un format de 4 bits :

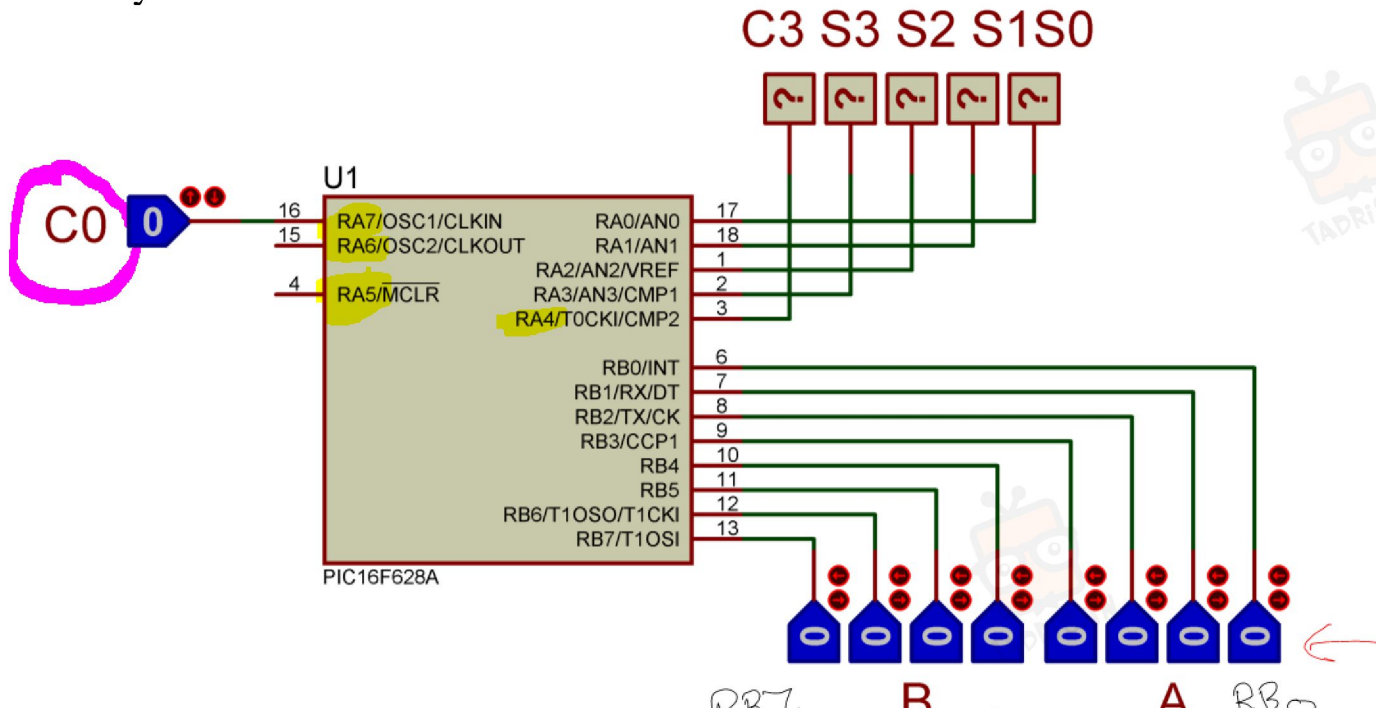

Compléter le programme en mikroC

$$B = B \gg 4$$



Algorithme

Déclarer 4 variables du type octet : char A; B; Co; S;
 A et B Co représente la retenue précédente et S représente la somme.
 Mot clé du début du programme

Configurer le port B
 Configurer le port A
 Désactiver les comparateurs analogiques
 Initialiser S à 0

Boucle TANT QUE (vraie)
 DÉBUT
 A ← port B
 Masquer 4 bits (B7 ...B4)
 B ← port B
 Décalage à droite de 4 bits
 Co ← RA07

S ← A + B + Co
 Port A ← S
 Fin du programme
 FIN

Programme

```

void main()
{
    trisB = ob11111111;
    trisA = ob10000000;
    CMCON = 0x07;
    S = 0;
    while (1)
    {
        A = PortB; // A reçoit la valeur de port B
        A = A & ob00001111; // Masquer les 4 bits de gauche
        B = PortB;
        B = B >> 4; // Décalage à droite de 4 bits
        Co = PortA & 0x07; // Co reçoit la valeur des 3 bits de gauche de PortA
        S = A + B + Co;
        PortA = S;
    }
}
    
```

Exercice 6 : Fonction codage décimal/BCD

- Donner les noms des entrées et des sorties du circuit 74147 (0-9) (A B C D).....
- Compléter le tableau en se référant au montage

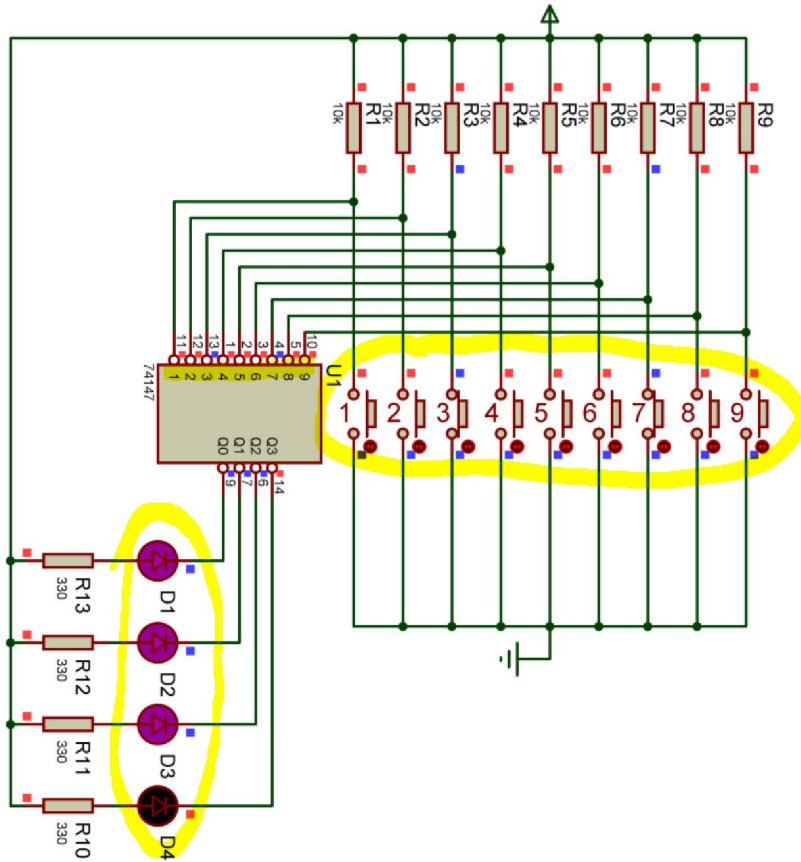

$$(0 \rightarrow 9)_{10} \Rightarrow (x_3 x_2 x_1 x_0)_{BCD}$$

9	8	7	6	5	4	3	2	1	D	C	B	A
0	0	0	0	0	0	0	0	0	0	0	0	0
1	X	X	X	X	X	X	X	X	1	0	0	1
0	1	X	X	X	X	X	X	0	1	0	0	0
0	0	1	X	X	X	X	X	0	1	1	1	1
0	0	0	1	X	X	X	X	0	1	1	0	0
0	0	0	0	1	X	X	X	0	1	0	1	1
0	0	0	0	0	1	X	X	0	1	0	0	0
0	0	0	0	0	0	1	X	0	0	1	1	1
0	0	0	0	0	0	0	1	0	0	1	0	0
0	0	0	0	0	0	0	0	1	0	0	0	1

BCD
4 bits

0000
0001
0010
0011
0100
0101
0110
0111
1000
1001

- Si deux entrées sont activées en même temps que se passe il ?

la valeur la plus grande sera affichée

27